

ALT F50 FR Система стоечно-ригельного противопожарного фасада

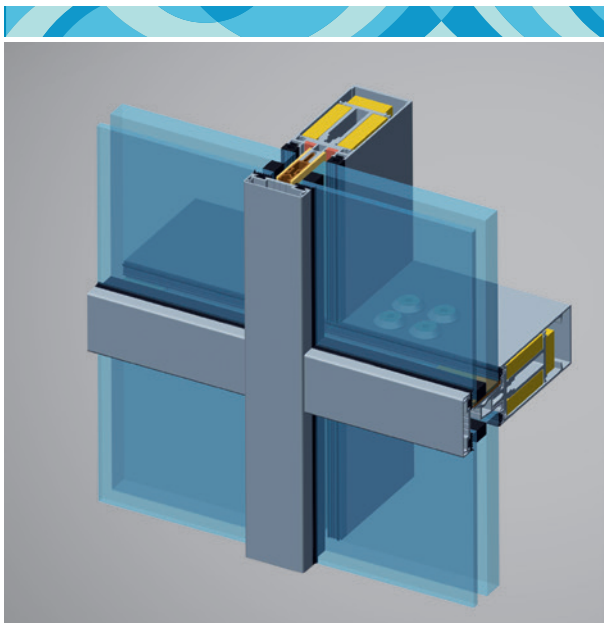

ALT F50FR – система светопрозрачного стоечно-ригельного противопожарного фасада. Специальные профили и комплектующие позволяют реализовать конструкции со степенью огнестойкости до EI45.

ALT F50 FR позволяет изготавливать конструкции:

1. Наружные противопожарные фасадные конструкции:

- светопрозрачные фасады со стороны близкорасположенных зданий;
- светопрозрачные фасады на эксплуатируемой кровле;
- светопрозрачные фасады на лестничных клетках (пути эвакуации);
- другие конструкции к которым предъявляются требования по огнестойкости.

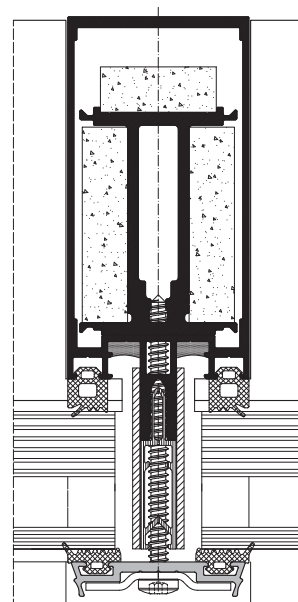
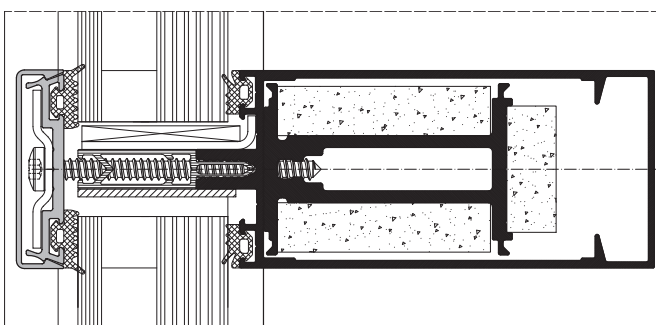

2. Внутренние противопожарные фасады, применяемые в качестве многоуровневых перегородок:

- многоуровневое остекление атриумов, лестничных клеток;
- светопрозрачные конструкции между офисной и производственной частью здания;
- пути эвакуации;
- остекление лифтовых шахт;
- другие конструкции, к которым предъявляются требования по огнестойкости.

ALT F50 FR Особенности системы



Технические характеристики:

Звукоизоляция	до 42 Дб
Приведенное сопротивление теплопередачи	$> 1 \text{ м}^2 \text{ с/Вт}$
Водонепроницаемость	Класс А
Воздухонепроницаемость	Класс А
Толщина заполнения	10...50 мм

■ **Алюминиевые профили:**

Сплав *AlMg0.7Si 6063/6060* состояние Т6.

■ **Уплотнители:**

Синтетический каучук *EPDM* по нормам *DIN 7863*.

■ **Элементы крепления:**

Из алюминия, нержавеющей стали и других материалов, устойчивых к коррозии.

■ **Способы покрытия:**

Порошковое покрытие любого цвета и поставщика, соответствующее требованиям *Qualicoat*, анодирование — требованиям *Qualanod*.

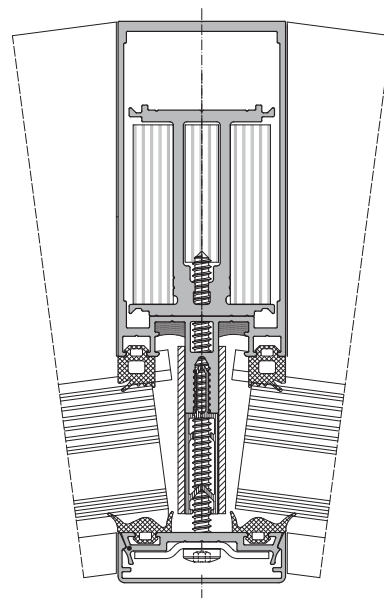

Преимущества:

- Современная архитектура и дизайн, внешний вид конструкции полностью идентичен ALT F50.
- Простота сборки и установки. Основные технологические и монтажные операции идентичны ALT F50.
- Надежность. Специально разработанные узловые решения обеспечивают необходимую огнестойкость с гарантированным запасом.
- Экономия на складских запасах. Минимальный дополнительный ассортимент к ALT F50.
- Техническая поддержка и софт для проектирования и расчета конструкций.
- Ряд протоколов испытаний на огнестойкость.